

Custodian banking, het bewaren van effecten, is een belangrijke, maar niet erg tot de verbeelding sprekende activiteit binnen de financiële wereld. Op de Amsterdamse beurs is Kas Bank een specialist op dit gebied. Wereldmarktleider is de Amerikaanse Bank of New York Mellon. Een duel tussen een reus en klein duimpje.

KAS BANK **vs.** BANK OF NEW YORK MELLON

AANDELENBEWAARDERS VERGELEKEN

Bankaandelen leken lange tijd een veilige manier van beleggen. De hoge dividendrendementen en stabiele koersen deden de aandelen op veredelde obligaties lijken.

Das war einmal. SNS Reaal en Fortis verdwenen in een zwart gat, op ING kregen beleggers jarenlang geen dividend. Inmiddels heeft de sector het herstel ingezet, vooral in de VS. Amerikaanse banken zijn verder met hun herstructureringen dan Europese, al is het maar omdat de kredietcrisis daar begon. De balansen zijn flink versterkt en de waarderingen genormaliseerd.

Voor beleggers kan het verstandig zijn nog niet op de allergrootste banken in te zetten. De kleinere banken zijn op termijn overnamekandidaten, maar omdat de overnameactiviteit in deze sector de laatste jaren zeer laag was, is een eventuele overnamepremie nog niet in de koersen verwerkt. Amerikaanse banken worden verhandeld tegen gemiddeld 13,5 keer de winst, terwijl de markt als geheel ongeveer 17 keer de winst noteert. Zodra er weer overnames plaatsvonden, kunnen de waarderingen wel eens oplopen. Daarnaast profiteert

het bankwezen de komende jaren vermoedelijk van het aantrekken van de Amerikaanse economie en daarmee de rente.

De financiële sector is een van de weinige sectoren die onder de huidige omstandigheden zal profiteren van een oplopende rente. De meeste banken verliezen nu geld op spaartegoeden omdat zij meer rente bieden dan het interbancaire tarief. Dat doen zij uitsluitend om klanten vast te houden. Bij hogere tarieven kunnen de banken hun rentemarge weer opvoeren, en verzekeraars zien de dekkingsgraad van hun pensioenverplichtingen toenemen, zodat ze hun premies niet hoeven te verhogen. Alleen al daarom verdient een goed gespreide aandelenportefeuille één of twee namen uit de financiële sector.

Een bijzondere groep banken zijn de *custodians*. Deze zijn gespecialiseerd in de afhandeling van effectentransacties en het bewaren van effecten voor institutionele klanten zoals pensioenfondsen, verzekeraars en beleggingsmaatschappijen. Deze diensten worden met de Engelse termen *custody*, *clearing* en *settlement* aangeduid. De Nederlandse Kas Bank is erin gespecialiseerd.

KAS BANK: RIANT DIVIDEND

Kas Bank administreert fondsen met een totale waarde van meer dan 500 miljard euro, waarbij het zich vooral richt op Nederland, het Verenigd Koninkrijk en Duitsland. De bank verzorgt ook geavanceerde rapportages over risico, compliance en rendementen. Het bedrijf (700 werknemers) heeft bij een koers van 11 euro een beurswaarde van 170 miljoen euro.

Kas Bank ziet het beheerde vermogen (*Assets under Administration*)

de laatste jaren snel groeien. In 2014 bedroeg de toename 37 procent en in het eerste kwartaal van dit jaar kwam er weer 12 procent bij. Een groot deel van die groei is afkomstig van nieuwe klanten. Kas Bank behaalt het leeuwendeel van de omzet uit commissies en transactieresultaten. Ongeveer een kwart van de inkomsten wordt behaald met rentes. Een aantrekkelijke rente

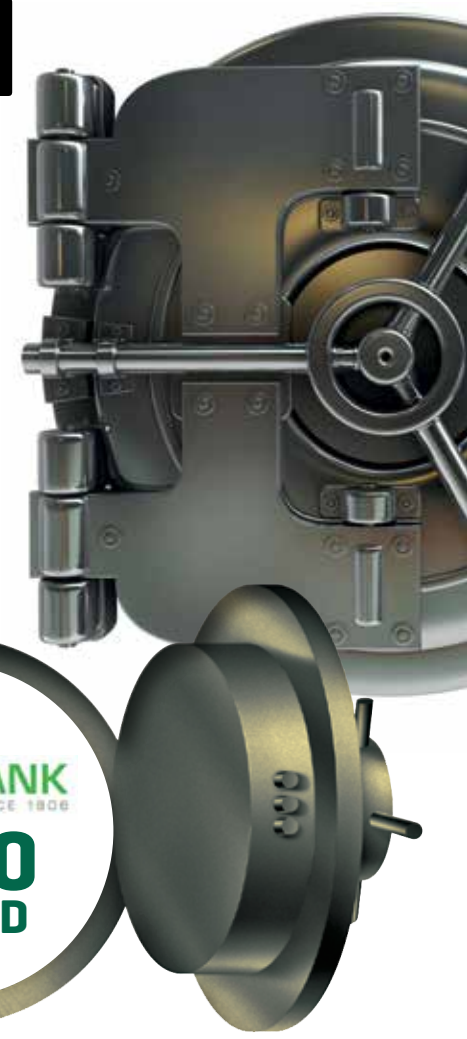

KAS BANK
COMMITTED SINCE 1806

**€500
MILJARD**

zal bij Kas Bank niet alleen zorgen voor een beter renteresultaat, ook de balans zal ervan profiteren. Kas Bank heeft namelijk een eigen pensioenfonds, en de lage rente drukt op de dekkingsgraad en dat gaat ten koste van het eigen vermogen.